

EKO NP

* KOTAO čvrsto gorivo
STAR KBM 25-120kW
STAR KBM plus 15-80kW

* KOTAO pelet
PELLETRON 25-50 kW

* KOMBINOVANI KOTAO
čvrsto gorivo -energija
STAR KR 30 -80 kW

* KOMBINOVANI KOTAO
čvrsto gorivo-pelet
STAR 100-550 kW

* KOMBINOVANI KOTAO
čvrsto gorivo i pelet
STAR S 250 -1800kW

* GORIONIK NA PELET
PG 15 -350kW

* PELET SETOVI
PELLETRON SET 25-50 kW
STAR KBM SET 20-120 kW
STAR SET 100-550 kW
STAR S SET 200-600 kW

* ELEKTRIČNI KOTAO
TEK 48 - 350 kW

* KOTAO tečno i gasovito
gorivo EST- EKO 20-400kW

* KOTAO tečno i gasovito
gorivo EKO 400-3000kW

* PARNI KOTLOVI niskog
pritiska , čvrsto gorivo
STAR NP 10-550kW

* PARNI KOTLOVI niskog
pritiska , čvrsto gorivo
STAR SNP 200-1500kW

* PARNI KOTLOVI niskog
pritiska , tečno i gasovito
gorivo EKO NP 20-3000kW

* PARNE BLOK KOTLATNICE

* OPREMA ZA PARNE KOTLARNICE
rezervoar kondenzata, napojni
rezervoar,
degazator, razdelnik pare

* REZERVOARI za lako i teško
tečno gorivo

* DIMNJACI

* TRANSPORTNI VENTILATORI

* CIKLONI

- * Parni kotao niskog protiska na tečno i gasovito gorivo tip EKO NP , produkcije pare 150-2300 kg/h
- * Radni pritisak kotla $p=0,5$ bar
- * Čelični kotao, zavarena konstrukcija
- * Plastificana oplata
- * Na kotlu se nalazi nosač automatike,
- * Uz kotao se isporučuje komandni elektroorman
- * mogućnost izrade kompletne parne kotlarnice na platformi za manje kapacitete



EKO star

Solar and heating systems

Eko star Knjaževac
Preduzeće za projektovanje ,
Proizvodnju i montažu termičke opreme
Ul.Knjaza Miloša 70, 19350 Knjaževac
00 381 19 732 855 00 381 63 460 306 00 381 63 469 137
e-mail: ekostardoo@hotmail.com
www.ekostar-kotlovi.com

NISKOPRITISNI PARNI KOTAO NA TEČNO I GASOVITO GORIVO

EKO NP

EKO NP je parni blok kotao na tečno i gasovito gorivo i namenjen je za manje tehnološke potrošače, gde se koristi zasićena para pritiska 0,5 bara. Kotao se puni vodom iz gradskog vodovoda koja je prethodno hemijski pripremljena u uređaju za omekšavanje vode.

Kotao je konstruisan kao tripromajni kotao sa zatvorenom plamenom cevi, u kojoj je prva i druga promaja, dok je treća promaja u cevnom snopu, iz koga se dimni gasovi, nastali sagorevanjem goriva, preko dimnjače i dimnjaka odvođe u atmosferu.

Konstrukcija vrata je takva da omogućava laku ugradnju ventilatorskih gorionika koji su trenutno prisutni na tržištu. Sagorevanje u kotlu reguliše automatika koja se isporučuje uz kotao u skladu sa odgovarajućim gorionikom. Kotao je opremljen svim potrebnim priključcima (za nivoregulator i vodokaz, dovod vode i odvod pare, ventil sigurnosti, priključak za pražnjenje, a na prednjoj stani je priključak za manometar, radni i sigurnosni presostat)

EKO NP je izrađen od kvalitetnog kotlovskog lima i kotlovskih cevi. Isporučuje se sa prohronskim turbulatorima (povećavaju stepen iskorišćenja), termoizolacijom i plaštovima.

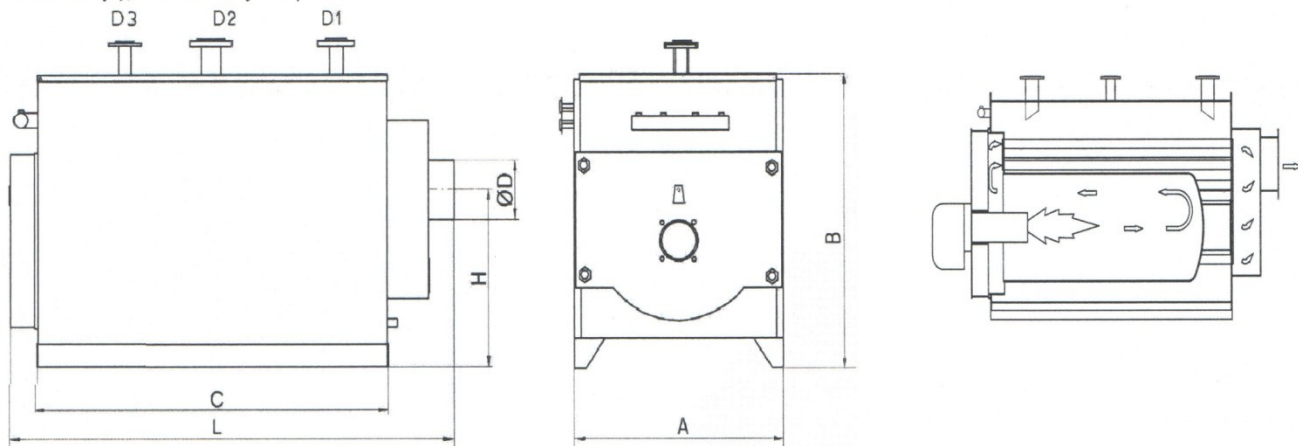

Tip kotla EKO NP	150	220	300	370	450	520	600	750	880	1180	1490	1880	2300	
Produkcija pare [kg/h]	150	220	300	370	450	520	600	750	880	1180	1490	1880	2300	
Toplotni kapacitet [kW]	100	150	200	250	300	350	400	500	600	800	1000	1250	1500	
Radni pritisak [bar]	0,5													
Otpor ložišta [Pa]	258	268	336	423	342	334	397	421	464	516	585	438	549	
Sadržaj vode u kotlu [l]	224	302	420	465	555	593	635	887	1297	1495	1772	2224	2881	
Težina kotla [kg]	533	561	694	796	1105	1172	1204	1486	1797	1994	2565	3030	3423	
Dimenzije	A [mm]	900	960	1200	1200	1300	1300	1300	1350	1500	1500	1500	1750	1750
	B [mm]	930	1040	1175	1175	1400	1400	1400	1450	1695	1695	1695	1850	1850
	C [mm]	870	990	1270	1450	1434	1674	1864	1896	1946	2136	2486	2400	2750
	L [mm]	1170	1290	1620	1800	1784	2024	2214	2246	2296	2536	3036	2950	3300
	H [mm]	730	740	680	680	860	860	860	940	985	985	985	1140	1140
	ØD [mm]	200	200	200	250	250	250	300	300	350	350	350	400	400
Priključci	D1 [DNNP6]	25	32	32	40	50	50	50	50	50	50	50	50	
	D2 [DNNP6]	80	80	80	100	100	125	125	125	125	150	150	200	200
	D3 [DNNP16]	40	40	40	40	50	65	65	80	80	80	100	100	100
	R [col]	3/4	3/4	3/4	3/4	3/4	3/4	3/4	3/4	3/4	3/4	1	1	1

Proizvođač zadržava pravo izmene podataka u tabeli

Doo "Eko star" Preduzeće za projektovanje,
proizvodnju i montažu termičke opreme
Knjaza Miloša 70, Knjaževac

0038119/732-855
0038163/460-306
0038163/469-137

www.ekostar-kotlovi.com

e-mail:ekostardoo@hotmail.com